

# BEBAUUNGSPLAN XVI.03 EINKAUFSZENTRUM I - METRO

GZ A14 - K - 509/1995

Abgrenzung des Gültigkeitsbereiches des Bebauungsplanes

**INHALT DES FLÄCHENWIDMUNGSPLANES 1992 DER LHST GRAZ**

**EZ I** Einkaufszentren I  
**0,5 - 1,0** mindest- und hochstzulässige Bebauungsdichte

→ Grenze zwischen unterschiedlichen Baulandkategorien

③ Landschaftsschutzgebiet  
 ⑥ Heilquellenschutzgebiet

**INHALT DES BEBAUUNGSPLANES GEM. STMK. ROG 74 § 28**

→ Baugrenze mit Zonierung  
 GH max. 10,00 Angabe der max. Gebäudehöhe GH max.

→ Angabe der Stadtzone der  
 Gemeindefach- und -Stufenpläne

(G) Gemeindestraße  
 (L) Landesstraße

Verkehrsmitteln

**DARSTELLUNG DES BESTANDES**

1 G Gebäudegrundriß mit  
 Geschloßzahl und Hausnummer

2 B Baum/Baumgruppe  
 Grundflächen

Bestandsgröße  
 Baumbestand  
 Bestand

**STADTEBAULICHE KENNGROSSEN**

Fläche des Planungsbereiches ca. 47.419 m<sup>2</sup>

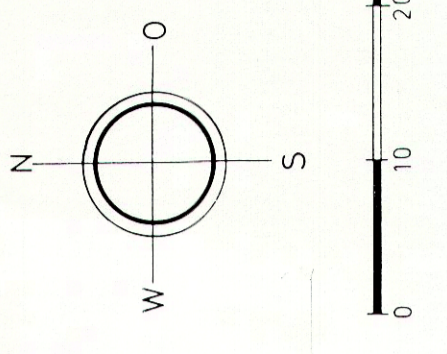

**MAGISTRAT - GRAZ  
STADTPLANUNGSAMT -  
BEBAUUNGSPLANUNG**

MASSTAB: 1:500    DATUM: Feb. 1995    FÜR DEN GEMEINDERAT:  
 BEARB.: DI.F. SCHEIN    GEZ.: E. GRASSL  
 Auflage des Entwurfes: vom    bis    Di. F. Hoisermann

Beschluß des Gemeinderates vom: \_\_\_\_\_  
 Rechtswirksam ab: \_\_\_\_\_

